

Inhalt [l]:	264
Empf. Literleistung Drehen [l]:	15-30
Empf. Literleistung Greifen [l]:	40-150
Gewicht (ohne Rotator) [kg]:	640
Betriebsdruck Greifen max. [bar]:	320
Betriebsdruck Drehen max. [bar]:	320
Schließkraft [kN]:	46
Drehmoment [Nm]:	4200
Baggerdienstgewicht [kg]:	12000

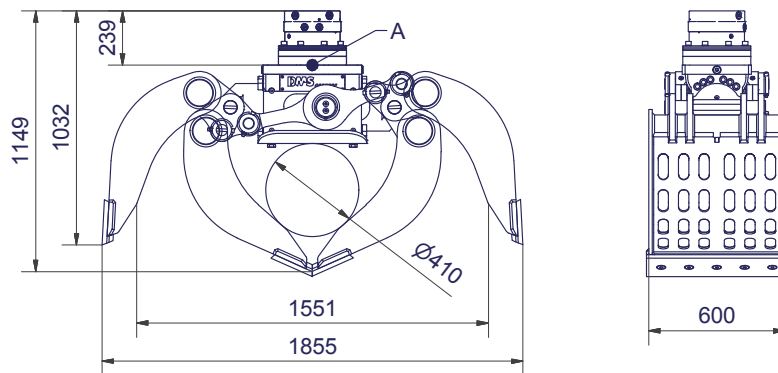

/// Lieferbares Zubehör

- Schraubadapter für Schnellwechselfaufnahme Lehnhoff MS/HS
- Schraubadapter für andere Schnellwechselfaufnahmen auf Anfrage
- Umschaltung - Ausleger schwenken/ 2. Zusatzkreis
- Adapterflansch für Eigenlösung

/// Lieferumfang

- Greifer mit Schalen
- Geschraubte Schneiden
- Rotator

8-12t

AG12060

