

Inhalt [l]:	200
Empf. Literleistung Drehen [l]:	15-25
Empf. Literleistung Greifen [l]:	40-80
Gewicht (ohne Rotator) [kg]:	348
Betriebsdruck max. [bar]:	280
Schließkraft [kN]:	26
Drehmoment [Nm]:	3000
Baggerdienstgewicht [kg]:	9000
Anzahl der Zähne:	5

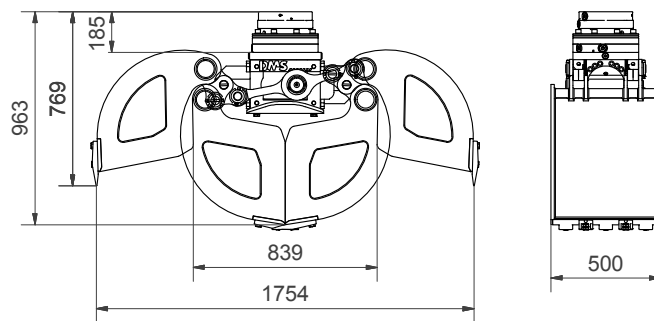

## /// Lieferbares Zubehör

- Schraubadapter für Schnellwechselfaufnahme Lehnhoff MS/HS
- Schraubadapter für andere Schnellwechselfaufnahmen auf Anfrage
- Auf Anfrage Adapterflansch für Eigenlösung
- Pendelaufnahme
- Pendeladapter
- Softgrip
- Pipegrip

## /// Lieferumfang

- Greifer mit Schalen
- Schraubbare Zähne
- Rotator

# 6-9t

GL9050

