

ABBRUCHGREIFER AG3535

DMS
DMS Technologie GmbH

TECHNISCHE DATEN

Baggerdienstgewicht	[t]	2-3,5
Gewicht (ohne Rotator)	[kg]	119
Rotatorgewicht	[kg]	29
Betriebsdruck Greifen max.	[bar]	250
Betriebsdruck Drehen max.	[bar]	250
Schließkraft	[kN]	16
Drehmoment	[Nm]	1200
Inhalt	[l]	55
Empf. Literleistung Drehen	[l]	6-25
Empf. Literleistung Greifen	[l]	25-45

TECHNISCHE ZEICHNUNG

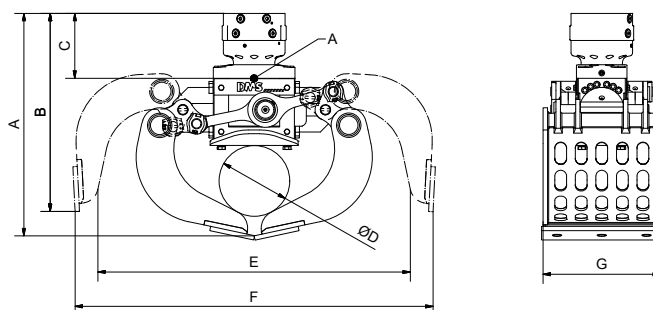

Abmessung A [mm]	634	Abmessung E [mm]	863
Abmessung B [mm]	560	Abmessung F [mm]	993
Abmessung C [mm]	188	Abmessung G [mm]	350
Abmessung D [mm]	Ø 200		

LIEFERBARES ZUBEHÖR

- / Softgrip in Verbindung mit Zahn-Set
- / Pipegrip in Verbindung mit Zahn-Set
- / Wechsel-Set Zähne
- / Weitere Schraubadapter auf Anfrage
- / Adapterflansch für Eigenlösung

LIEFERUMFANG

- / Greifer mit Rotator
- / Geschraubte Schneide

Mehr Informationen und eine 3D Vorschau finden Sie auf www.dms-tec.de

