

# SORTIERGREIFER

## SG6040P

**DMS**  
DMS Technologie GmbH

### TECHNISCHE DATEN

Gewicht (ohne Rotator)	[kg]	195
Rotatorgewicht	[kg]	37
Betriebsdruck Greifen max.	[bar]	250
Betriebsdruck Drehen max.	[bar]	250
Schließkraft	[kN]	20
Drehmoment	[Nm]	1200
Inhalt	[l]	70
Anzahl der Zähne		3
Empf. Literleistung Drehen	[l]	6-25
Empf. Literleistung Greifen	[l]	30-45
Traglast Greifer	[kg]	3500
Ausschwenken durch Pendeln	[mm]	950

### TECHNISCHE ZEICHNUNG

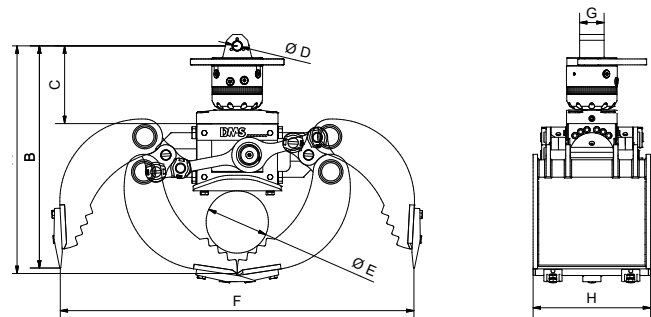

Abmessung A [mm]	775	Abmessung E [mm]	Ø 212
Abmessung B [mm]	757	Abmessung F [mm]	1205
Abmessung C [mm]	265	Abmessung G [mm]	84
Abmessung D [mm]	Ø 30	Abmessung H [mm]	400

### LIEFERBARES ZUBEHÖR

- / Softgrp
- / Pipegrip
- / Wechsel-Set-Schneiden
- / Unterplatte mit Öse
- / Pendelbremse

### LIEFERUMFANG

- / Greifer mit Rotator
- / Geschraubte Zähne

Mehr Informationen und eine 3D Vorschau finden Sie auf [www.dms-tec.de](http://www.dms-tec.de)

