

ACCESSOIRES DISPONIBLES

- / Autres adaptateurs à visser sur demande
- / Bride d'adaptation pour solution personnalisée
- / Porte couteaux court (BF35)
- / Porte couteaux long (BF35, BF100)
- / Rallonge de tôle de protection (BF35)
- / Brosse nylon pour balayage
- / Brosses métallique de désherbage

FOURNITURES

- / Module d'entraî-
nement avec tôles de
protection et outil
sélectionné

CATÉGORIE DE POIDS DE LA PELLE [T]	1-6			6-12	
	Type	BF35		BF100	
Outils	Porte couteaux court	Porte couteaux long	avec brosses	Porte couteaux	avec brosses
Poids [kg]	95	115	95	290	255
Dimension A [mm]	780	780	800	1005	1015
Dimension B [mm]	Ø144	Ø144	Ø144	Ø210	Ø210
Dimension C [mm]	620	1020	1250	1200	1500
Dimension D [mm]	675	1020	1020	1240	1240
Dimension E [mm]	435	435	435	555	555
Dimension F [mm]	Ø365	Ø365	Ø400	Ø485	Ø500
Dimension G [mm]	255	255	255	320	330
Débit hydraulique [L/min]	max. 60	max. 60	max. 60	max. 125	max. 125
Pression de travail [bar]	max. 200	max. 200	max. 200	max. 210	max. 210
Vitesse de rotation à 30 L/min [1/min]	130	130	130	-	-
Vitesse de rotation à 60 L/min [1/min]	260	260	260	-	-
Vitesse de rotation à 100 L/min [1/min]	-	-	-	250	250

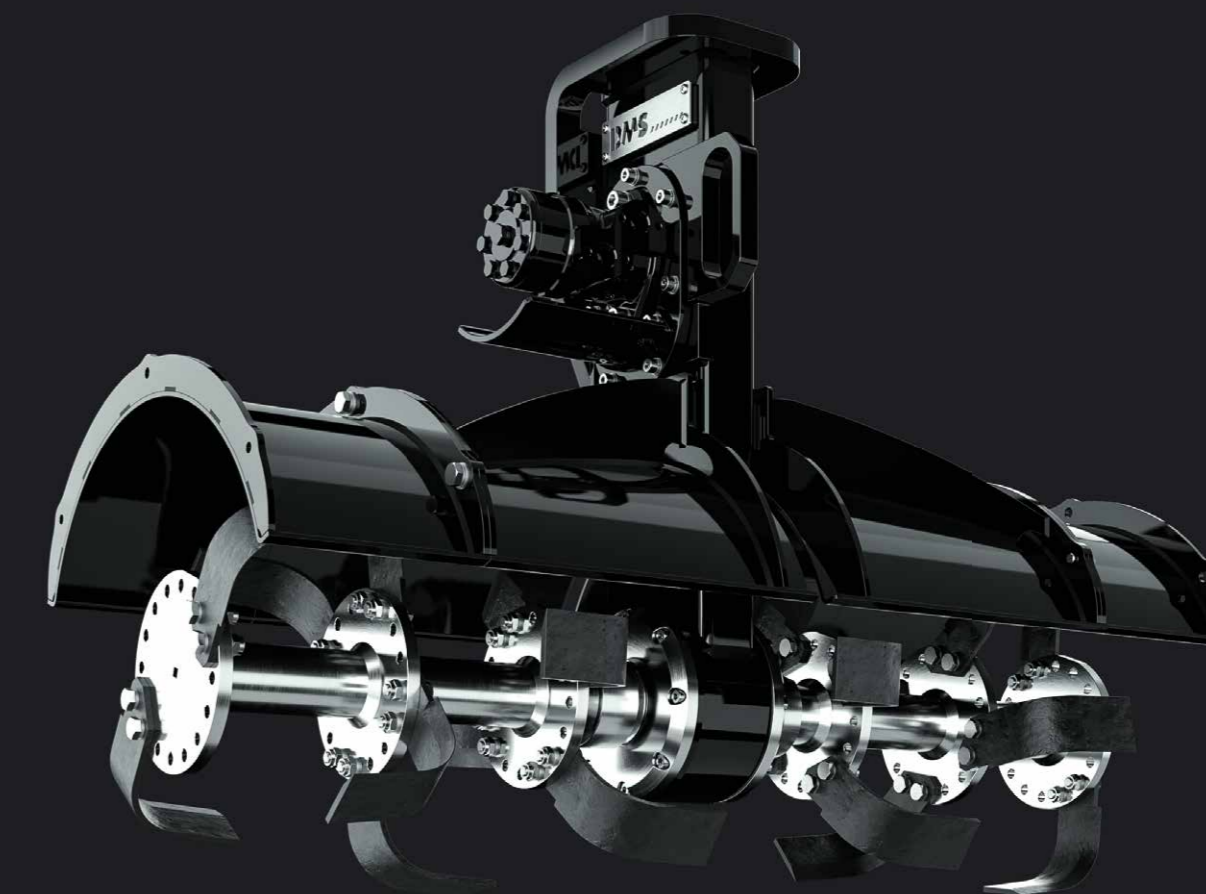

Votre revendeur DMS :

01/2024

DMS TECHNOLOGIE GMBH

Mentions légales :
Steinbacher Str. 62
D-64658 Fürth

Tél +33 7 78 51 34 01
Mail jean-francois.rohrer@dms-tec.de
Site www.dms-tec.de/fr

MADE IN GERMANY

Dans la limite des stocks disponibles. Sous réserve d'erreurs, de modifications et de fautes d'impression.



dms-tec.de



/ VOS AVANTAGES

OUTIL POUR PELLE

Remplace le travail manuel

RÉDUCTION DU RISQUE D'ACCIDENT

Fraisage de la cabine de la machine

EQUIPEMENT AVEC LA FRAISE POUR SURFACES INACCESSIBLES:

Pentes, devers, surélevées

POUR UNE UTILISATION

Polyvalente et intensive

PLUSIEURS OPÉRATIONS POSSIBLE

Evite de recourir à plusieurs outils

Le plus grand avantage de la fraiseuse de sol DMS pour pelles est la possibilité pour l'utilisateur d'effectuer des travaux de fraisage depuis la cabine de la pelle. Cela réduit non seulement l'effort physique requis par les motoculteurs, mais aussi le risque d'accident lié aux fraiseuses manuelles. Même les surfaces limitées, fortement inclinées ou surélevées, telles que les murs antibruit, les digues ou les jardins aménagés en terrasses, ne constituent plus un obstacle avec la fraise pour pelleuse. De plus, l'accessoire peut être transformé en peu de temps, à l'aide d'embouts interchangeables, en brosse à désherbage ou en balai, ce qui augmente encore l'utilisation de la pelle et fait de la fraiseuse un véritable outil polyvalent.

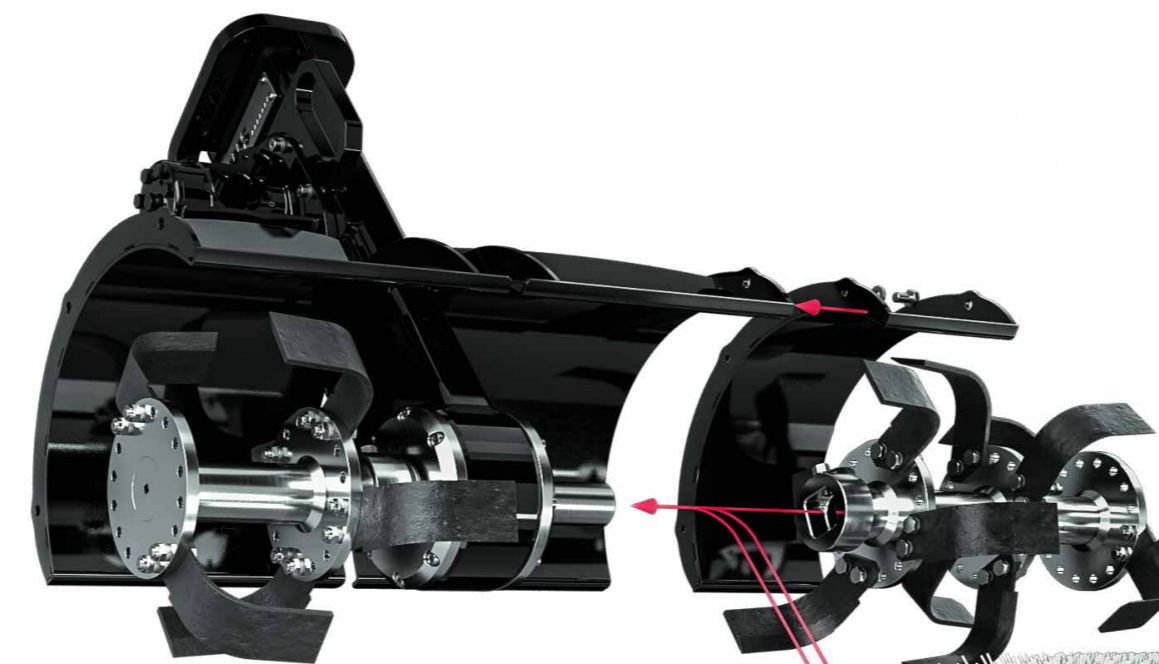

CHANGEMENT D'OUTIL EN 1 MINUTE

En desserrant une seule vis, les différents embouts peuvent être changés en un rien de temps. Ainsi, les travaux les plus divers peuvent être effectués avec un seul appareil, pratiquement sans interruption.

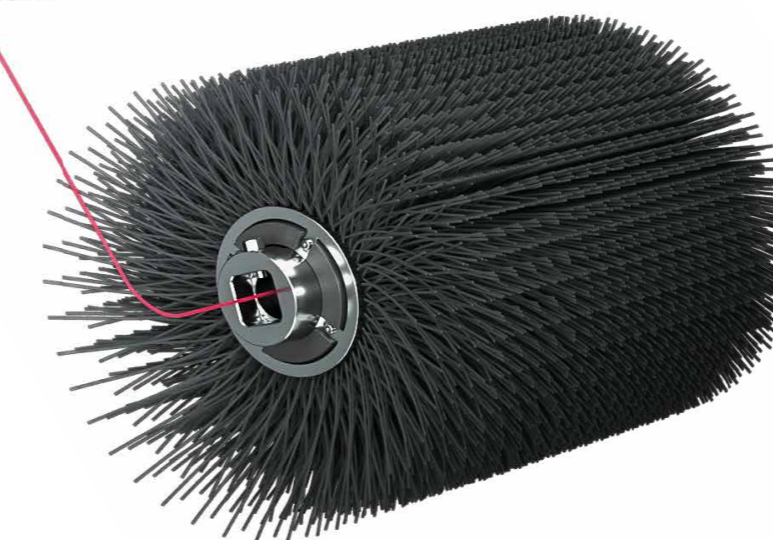
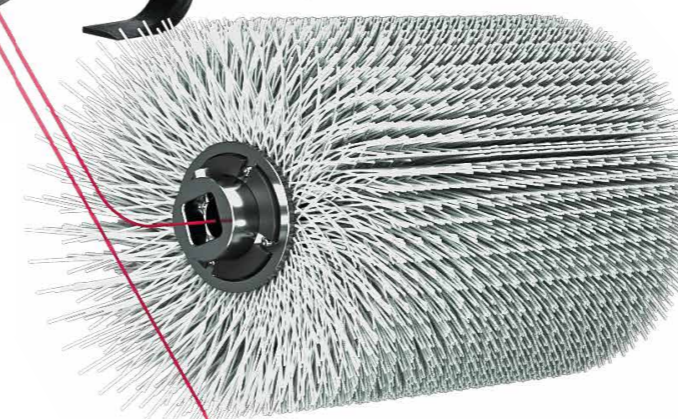

/ OPTIONS D'EQUIPEMENTS

PORTE LAMES COUTEAUX

Le porte couteaux court offre une largeur de travail de 0,6 mètre et constitue l'outil idéal pour les travaux de terrassement les plus divers. Ameubler la terre, les sols cultivés et compactés, incorporer des additifs tels que de le compost, des engrais ou de la chaux, mélanger les sols et travailler les parterres ne sont que quelques-uns des nombreux domaines d'application.

PORTE COUTEAUX LONG

Le porte-couteau long offre tous les avantages du porte-couteau court avec une largeur de travail élargie à un mètre. La rallonge de tôle de protection est nécessaire en combinaison avec le rouleau à couteaux long.

BROSSE DE BALAYAGE

La brosse de balayage permet de nettoyer rapidement et confortablement les surfaces sales. Le nettoyage laborieux du chantier, qui prend généralement beaucoup de temps, est effectué efficacement et avec facilité grâce à la brosse de balayage.

BROSSE DE DESHERBAGE

La brosse de désherbage permet d'éliminer mécaniquement la végétation indésirable. Les poils spéciaux éliminent efficacement la mousse et les mauvaises herbes des joints, des fissures, des fentes et des surfaces. Le mélange de fils métalliques plat et de filaments en plastique permet d'éliminer les mauvaises herbes et de nettoyer la surface en une seule opération.