

CHWYTAK WYBURZENIOWY

AG3535

DMS
DMS Technologie GmbH

DANE TECHNICZNE

Masa eksploatacyjna koparki	[t]	2-3,5
Waga (bez rotatora)	[kg]	119
Waga rotatora	[kg]	29
Maks. ciśnienie robocze chwytania	[bar]	250
Maks. ciśnienie robocze obracania	[bar]	250
Siła zamykania	[kN]	16
Moment obrotowy	[Nm]	1200
Pojemność	[l]	55
Zalecana wydajność pompy (obracanie)	[l/min]	6-25
Zalecana wydajność pompy (chwytanie)	[l/min]	25-45

RYSUNEK TECHNICZNY

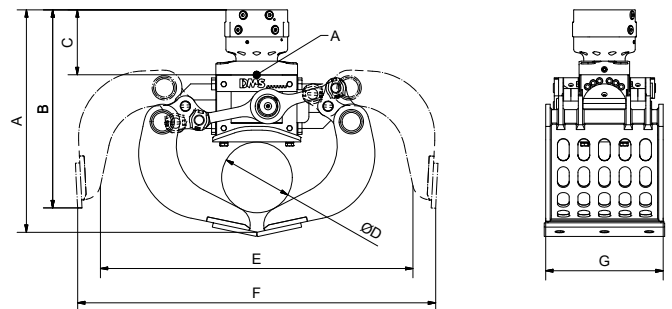

Wymiar A	[mm]	634	Wymiar E	[mm]	863
Wymiar B	[mm]	560	Wymiar F	[mm]	993
Wymiar C	[mm]	188	Wymiar G	[mm]	350
Wymiar D	[mm]	Ø 200			

DOSTĘPNE AKCESORIA

- / Softgrip w połączeniu z zestawem zębów
- / Pipegrip w połączeniu z zestawem zębów
- / Zestaw wymiennych zębów
- / Inne adaptory śrubowe na żądanie
- / Kołnierz adaptera dla rozwiązań niestandardowych

ZESTAW ZAWIERA

- / Chwytnak z rotatorem
- / Przykręcana krawędź tnąca