

GLEBOGRYZARKA

BF100

DMS

DMS Technologie GmbH

DANE TECHNICZNE

Klasa wagowa koparki	[t]	6-12
Waga	[kg]	255-290
Przepływ objętościowy	[l/min]	maks. 125
Ciśnienie robocze	[bar]	maks. 210
Prędkość przy 30 l/min	[1/min]	-
Prędkość przy 60 l/min	[1/min]	-
Prędkość przy 100 l/min	[1/min]	250

Wymiary w mm

RYSUNEK TECHNICZNY

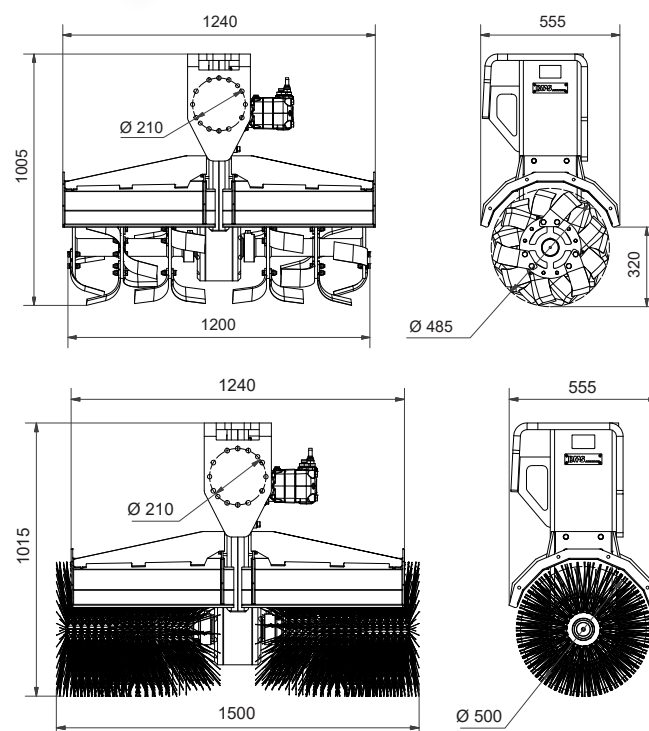

DOSTĘPNE AKCESORIA

- / Inne adaptory śrubowe na żądanie
- / Kołnierz adaptera dla rozwiązań niestandardowych
- / Krótki wałek nożowy (BF35)
- / Długi wałek nożowy (BF35, BF100)
- / Przedłużenie błotnika (BF35)
- / Różne wałki zmiatające

ZESTAW ZAWIERA

- / Jednostkę napędową z błotnikami i wybranym narzędziem