

# GLEBOGRYZARKA

## BF35

# DMS

DMS Technologie GmbH

### DANE TECHNICZNE

Klasa wagowa koparki	[t]	1-6
Waga	[kg]	95-115
Przepływ objętościowy	[l/min]	maks. 60
Ciśnienie robocze	[bar]	maks. 200
Prędkość przy 30 l/min	[1/min]	130
Prędkość przy 60 l/min	[1/min]	260
Prędkość przy 100 l/min	[1/min]	-

Wymiary w mm

### RYSUNEK TECHNICZNY

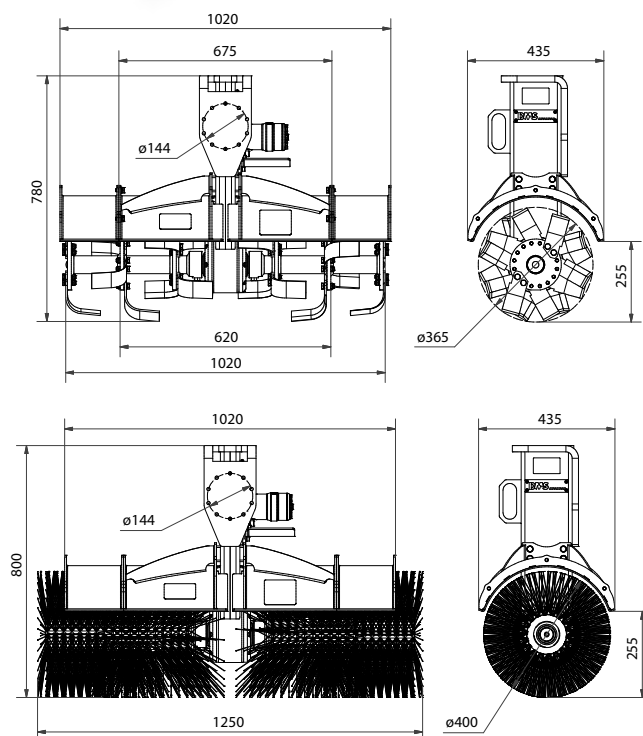

### DOSTĘPNE AKCESORIA

- / Inne adaptory śrubowe na żądanie
- / Kołnierz adaptera dla rozwiązań niestandardowych
- / Krótki wałek nożowy (BF35)
- / Długi wałek nożowy (BF35, BF100)
- / Przedłużenie błotnika (BF35)
- / Różne wałki zmiatające

### ZESTAW ZAWIERA

- / Jednostkę napędową z błotnikami i wybranym narzędziem