

MANIPULATOR

MP38-240

DMS
DMS Technologie GmbH

DANE TECHNICZNE

Waga	[kg]	290
Nośność	[kg]	500
Maks. ciśnienie robocze	[bar]	160
Maks. siła docisku	[kN]	100
Wymiar D (min. Ø)	[mm]	Ø 38
Wymiar E (maks. Ø)	[mm]	Ø 240

RYSUNEK TECHNICZNY

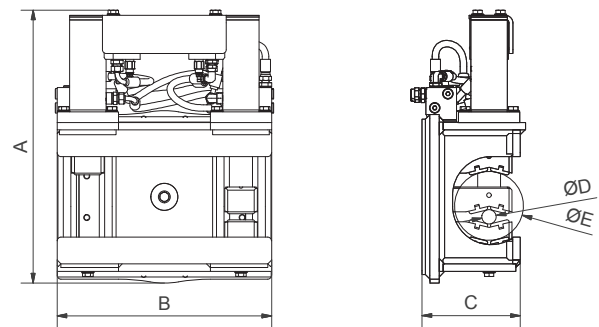

Wymiar A	[mm]	812	Wymiar C	[mm]	283
Wymiar B	[mm]	560			

DOSTĘPNE AKCESORIA

- / Adapter śrubowy do szybkozłączy Lehnhoff MS/HS
- / Adapter śrubowy do innych mocowań na zamówienie

ZESTAW ZAWIERA

- / Manipulator
- / Płyty okładzinowe ze śrubami