

CHWYTAK SORTUJĄCY

SG12060

DMS
DMS Technologie GmbH

DANE TECHNICZNE

Masa eksploatacyjna koparki	[t]	8-12
Waga (bez rotatora)	[kg]	642
Waga rotatora	[kg]	88
Maks. ciśnienie robocze chwytania	[bar]	320
Maks. ciśnienie robocze obracania	[bar]	320
Siła zamykania	[kN]	46
Moment obrotowy	[Nm]	4200
Pojemność	[l]	251
Liczba zębów		5
Zalecana wydajność pompy (obracanie)	[l/min]	15-30
Zalecana wydajność pompy (chwytanie)	[l/min]	40-150

RYSUNEK TECHNICZNY

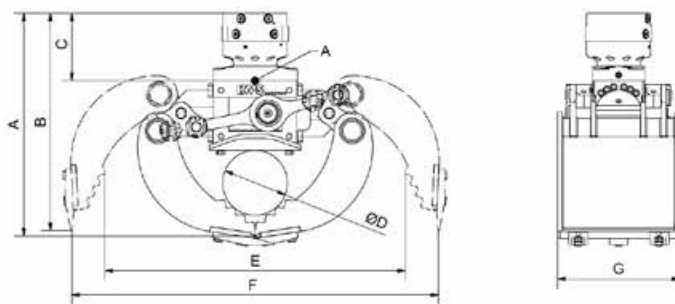

Wymiar A	[mm]	1117	Wymiar E	[mm]	1370
Wymiar B	[mm]	1119	Wymiar F	[mm]	1830
Wymiar C	[mm]	244	Wymiar G	[mm]	600
Wymiar D	[mm]	Ø 354			

DOSTĘPNE AKCESORIA

- / Softgrip
- / Pipegrip
- / Wymienne krawędzie tnące
- / Inne adaptory śrubowe na żądanie
- / Kołnierz adaptera dla rozwiązań niestandardowych

ZESTAW ZAWIERA

- / Chwytnak z rotatorem
- / Przykręcane zęby