

# CHWYTAK SORTUJĄCY

## SG18070

**DMS**  
DMS Technologie GmbH

### DANE TECHNICZNE

|                                      |         |        |
|--------------------------------------|---------|--------|
| Masa eksploatacyjna koparki          | [t]     | 11-18  |
| Waga (bez rotatora)                  | [kg]    | 728    |
| Waga rotatora                        | [kg]    | 164    |
| Maks. ciśnienie robocze chwytania    | [bar]   | 320    |
| Maks. ciśnienie robocze obracania    | [bar]   | 320    |
| Siła zamykania                       | [kN]    | 50     |
| Moment obrotowy                      | [Nm]    | 4200   |
| Pojemność                            | [l]     | 384    |
| Liczba zębów                         |         | 5      |
| Zalecana wydajność pompy (obracanie) | [l/min] | 15-30  |
| Zalecana wydajność pompy (chwytanie) | [l/min] | 40-150 |

### RYSUNEK TECHNICZNY

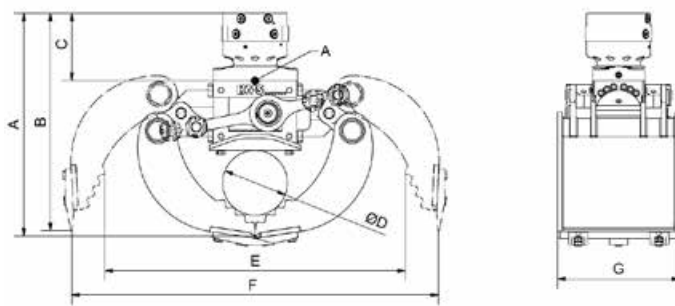

|          |      |       |          |      |      |
|----------|------|-------|----------|------|------|
| Wymiar A | [mm] | 1218  | Wymiar E | [mm] | 1432 |
| Wymiar B | [mm] | 1197  | Wymiar F | [mm] | 1926 |
| Wymiar C | [mm] | 255   | Wymiar G | [mm] | 700  |
| Wymiar D | [mm] | Ø 407 |          |      |      |

### DOSTĘPNE AKCESORIA

- / Softgrip
- / Pipegrip
- / Wymienne krawędzie tnące
- / Inne adaptory śrubowe na żądanie
- / Kołnierz adaptera dla rozwiązań niestandardowych

### ZESTAW ZAWIERA

- / Chwytnak z rotatorem
- / Przykręcane zęby