

CHWYTAK SORTUJĄCY

SG3535

DMS
DMS Technologie GmbH

DANE TECHNICZNE

Masa eksploatacyjna koparki	[t]	2-3,5
Waga (bez rotatora)	[kg]	112
Waga rotatora	[kg]	29
Maks. ciśnienie robocze chwytania	[bar]	250
Maks. ciśnienie robocze obracania	[bar]	250
Siła zamykania	[kN]	16
Moment obrotowy	[Nm]	1200
Pojemność	[l]	50
Liczba zębów		3
Zalecana wydajność pompy (obracanie)	[l/min]	6-25
Zalecana wydajność pompy (chwytanie)	[l/min]	25-45

RYSUNEK TECHNICZNY

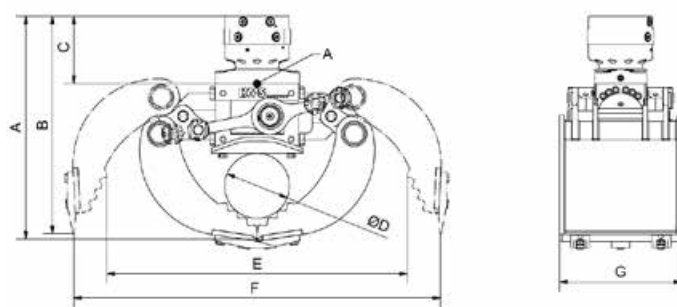

Wymiar A	[mm]	616	Wymiar E	[mm]	797
Wymiar B	[mm]	608	Wymiar F	[mm]	976
Wymiar C	[mm]	188	Wymiar G	[mm]	350
Wymiar D	[mm]	Ø 182			

DOSTĘPNE AKCESORIA

- / Softgrip
- / Pipegrip
- / Wymienne krawędzie tnące
- / Inne adaptory śrubowe na żądanie
- / Kołnierz adaptera dla rozwiązań niestandardowych

ZESTAW ZAWIERA

- / Chwytnak z rotatorem
- / Przykręcane zęby