

# CHWYTAK SORTUJĄCY

## SG3540

**DMS**  
DMS Technologie GmbH

### DANE TECHNICZNE

Masa eksploatacyjna koparki	[t]	2-3,5
Waga (bez rotatora)	[kg]	195
Waga rotatora	[kg]	37
Maks. ciśnienie robocze chwytania	[bar]	250
Maks. ciśnienie robocze obracania	[bar]	250
Siła zamykania	[kN]	20
Moment obrotowy	[Nm]	1200
Pojemność	[l]	70
Liczba zębów		3
Zalecana wydajność pompy (obracanie)	[l/min]	6-25
Zalecana wydajność pompy (chwytanie)	[l/min]	30-45

### RYSUNEK TECHNICZNY

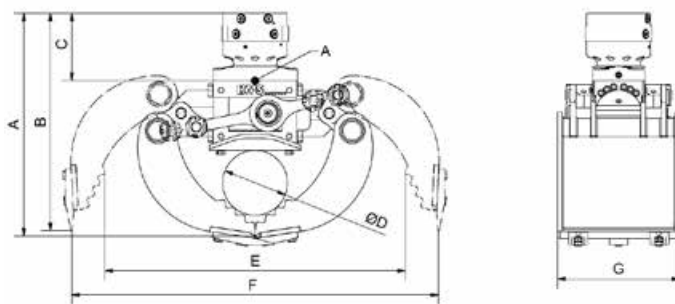

Wymiar A	[mm]	707	Wymiar E	[mm]	985
Wymiar B	[mm]	688	Wymiar F	[mm]	1205
Wymiar C	[mm]	197	Wymiar G	[mm]	400
Wymiar D	[mm]	Ø 212			

### DOSTĘPNE AKCESORIA

- / Softgrip
- / Pipegrip
- / Wymienne krawędzie tnące
- / Inne adaptory śrubowe na żądanie
- / Kołnierz adaptera dla rozwiązań niestandardowych

### ZESTAW ZAWIERA

- / Chwytnak z rotatorem
- / Przykręcane zęby