

DOSTĘPNE AKCESORIA

- / Inne adaptory śrubowe na żądanie
- / Kołnierz adaptera dla rozwiązań niestandardowych
- / Krótki wałek nożowy (BF35)
- / Długi wałek nożowy (BF35, BF100)
- / Przedłużenie błotnika (BF35)
- / Walce zmiatające
- / Szczotki do usuwania chwastów

ZESTAW ZAWIERA

- / Jednostkę napędową z błotnikami i wybranym narzędziem

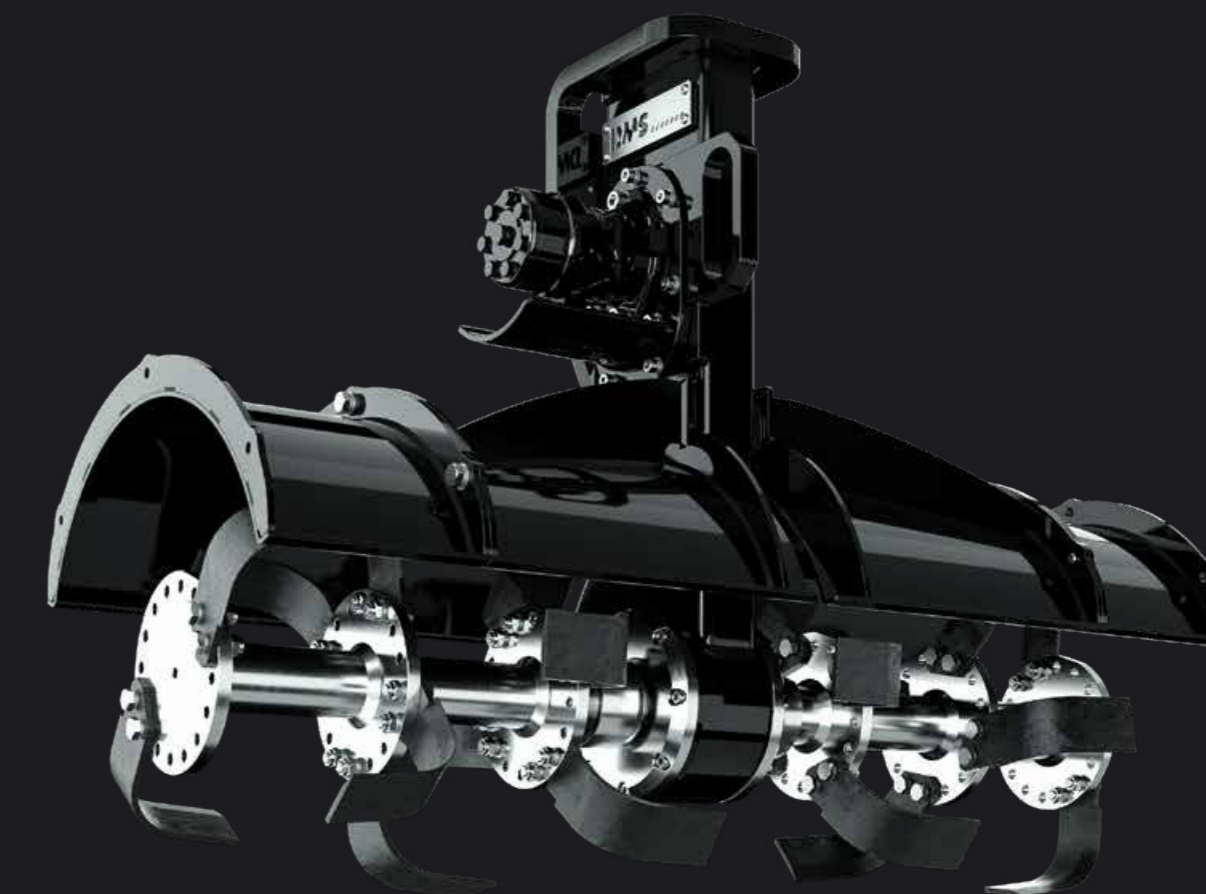

KLASA WAGOWA KOPARKI [T]	1-6			6-12	
Model	BF35			BF100	
Narzędzie	Rolka noża krótki	Rolka noża długi	ze szczotką	Rolka noża	ze szczotką
Waga [kg]	95	115	95	290	255
Wymiar A [mm]	780	780	800	1005	1015
Wymiar B [mm]	Ø144	Ø144	Ø144	Ø210	Ø210
Wymiar C [mm]	620	1020	1250	1200	1500
Wymiar D [mm]	675	1020	1020	1240	1240
Wymiar E [mm]	435	435	435	555	555
Wymiar F [mm]	Ø365	Ø365	Ø400	Ø485	Ø500
Wymiar G [mm]	255	255	255	320	330
Przepływ objętościowy [L/min]	maks. 60	maks. 60	maks. 60	maks. 125	maks. 125
Ciśnienie robocze [bar]	maks. 200	maks. 200	maks. 200	maks. 210	maks. 210
Prędkość przy 30 l/min [1/min]	130	130	130	-	-
Prędkość przy 60 l/min [1/min]	260	260	260	-	-
Prędkość przy 100 l/min [1/min]	-	-	-	250	250

Twój partner handlowy DMS:

01/2024

DMS TECHNOLOGIE GMBH

Informacja prawna:
Steinbacher Str. 62
64658 Fürth

Do wyczerpania zapasów.
Prawo do błędów, zmian
i pomyłek w druku zastrzeżone.

**WYPRODUKOWANO
W NIEMCZECH**

Telefon +49 62538060210
Fax +49 625380602129

E-mail info@dms-tec.de
Internet www.dms-tec.de



/ ZALETY

OSPRZĘT DO KOPARKI

Zastępuje urządzenia ręczne

ZMNIJSZONE RYZYKO WYPADKÓW

Użytkowanie z kabiny koparki

RAMIĘ KOPARKI Z GLEBOGRYZARKĄ

Dla trudno dostępnych, pochyłych i podniesionych obszarów

TRZY NARZĘDZIA W JEDNYM

Wysoka wydajność i wszechstronne zastosowanie

KILKA CZYNNOŚCI JEDNOCZEŚNIE

Oszczędza mieszanie dodatków

Największą zaletą korzystania z glebogryzarki DMS do koparek jest możliwość wykonywania prac uprawowych po raz pierwszy z kabiny koparki. Zmniejsza to nie tylko wysiłek fizyczny wymagany w przypadku maszyn jednoosiowych, ale także ryzyko wypadków związanych z ręcznymi glebogryzarkami. Nawet trudno dostępne, stromo nachylone lub podniesione obszary, takie jak ekrany akustyczne, wały przeciwpowodziowe lub ogrody tarasowe, nie stanowią już wyzwania dla koparek wyposażonych w to narzędzie. Ponadto osprzęt można szybko przekształcić w szczotkę do usuwania chwastów lub szczotkę do zamiatania za pomocą wymiennych przystawek, co dodatkowo zwiększa wykorzystanie koparki i zamienia glebogryzarkę w prawdziwe narzędzie wielofunkcyjne.



WYMIANA NARZĘDZIA W CIĄGU JEDNEJ MINUTY

Odkręcenie jednej śruby pozwala błyskawicznie wymienić różne nasadki. Dzięki temu wiele różnych zadań może być wykonywanych za pomocą tylko jednego urządzenia, praktycznie bez przerw w pracy.



/ WARIANTY WYPOSAŻENIA

KRÓTKI WAŁEK NOŻOWY

Krótki wałek nożowy oferuje szerokość roboczą 0,6 metra i jest idealnym osprzętem do szerokiego zakresu prac ziemnych. Spulchnianie gleby, gleb uprawnych i zwartych, wprowadzanie dodatków, takich jak humus, nawóz lub wapno, mieszanie gleb i uprawa grządek to tylko niektóre z wielu obszarów zastosowań.

DŁUGI WAŁEK NOŻOWY

Długi wałek nożowy oferuje wszystkie zalety krótkiego wałka nożowego przy zwiększonej szerokości roboczej wynoszącej jeden metr. Przedłużenie błotnika jest wymagane w połączeniu z długim wałkiem nożowym.

WALCE ZAMIATAJĄCE

Walec zamiatający umożliwia szybkie i wygodne czyszczenie zabrudzonych powierzchni. Żmudne czyszczenie placu budowy, które zwykle zajmuje dużo czasu pod koniec pracy, jest wykonywane sprawnie i z łatwością przy użyciu walca zamiatającego.

SZCZOTKI DO CHWASTÓW

Szczotka do usuwania chwastów służy do mechanicznego usuwania niepożądanego chwastostwa. Specjalne włosie skutecznie usuwa mech i chwasty z fug, pęknięć, szczelin i powierzchni. Dzięki mieszance płaskiego drutu i plastikowych włókien, chwasty są usuwane, a powierzchnia czyszczona za jednym razem.

