



**DOSTĘPNE AKCESORIA**

- / Adapter szybkozłącza dla Lehnhoff, OilQuick i Martin
- / Kołnierz adaptera dla rozwiązań niestandardowych
- / Miernik szlifowania
- / Specjalna tarcza szlifierska

**ZESTAW ZAWIERA**

- / Frezarka do pni Wurzelratte
- / Płyta adaptera z szybkozłączem



**TARCZA SZLIFIERSKA**

Specjalna tarcza szlifierska pokryta diamentem



**MIERNIK SZLIFOWANIA**

Wzornik optymalnego kąta szlifowania

Twój partner handlowy DMS:

**DMS TECHNOLOGIE GMBH**

Informacja prawna:  
Steinbacher Str. 62  
64658 Fürth

Do wyczerpania zapasów.  
Prawo do błędów, zmian  
i pomyłek w druku zastrzeżone.

**WYPRODUKOWANO  
W NIEMCZECH**

Telefon +49 62538060210  
Fax +49 625380602129

E-mail [info@dms-tec.de](mailto:info@dms-tec.de)  
Internet [www.dms-tec.de](http://www.dms-tec.de)





**CAŁKOWITE I KOMPLETNE USUWANIE**

Boczne i silne korzenie mogą zostać usunięte

**PRZEMYŚLANA KONSTRUKCJA**

maksymalna wydajność przy minimalnym oporze drewna

**10-LETNIA GWARANCJA**

na pęknięcia i złamania krawędzi tnących

**WYSOKIEJ JAKOŚCI STAL SPECJALNA**

zapewnia odporność na największe siły

**DŁUGI OKRES TRWAŁOŚCI**

poprzez proste naostrzenie krawędzi tnących

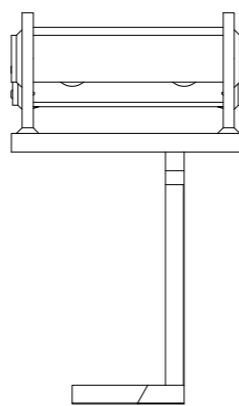

**WĄSKI KSZTAŁT HAKA TYPU L**

Kompaktowa i wytrzymała konstrukcja w kształcie litery L minimalizuje opór, jednocześnie optymalizując przenoszenie mocy.

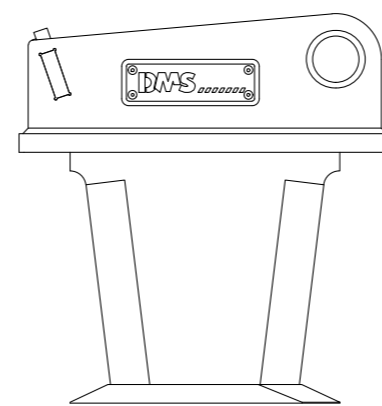

**IDEALNY KĄT CIĘCIA**

Ostrza tnące ze wszystkich stron są proste i ustawione pod idealnym kątem do efektywnego cięcia i rozłupywania drewna.

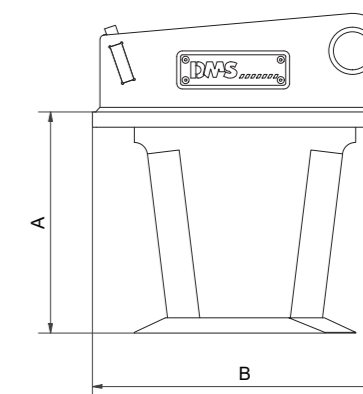
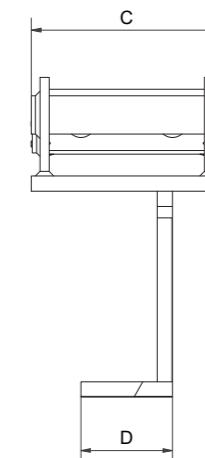

DMS Wurzelratte® to nasze praktyczne rozwiązanie do usuwania pni i korzeni za pomocą koparki. Dzięki zastosowaniu specjalnej stali, osprzęt jest niezwykle wytrzymały i może wytrzymać największe siły ze względu na dużą odporność materiału. Minimalizuje to zużycie, a ostrze można utrzymać w idealnym stanie, po prostu ponownie ostrząc krawędzie tnące. W porównaniu z innymi urządzeniami, takimi jak standardowe frezarki do korzeni, Wurzelratte® jest tańszy w zakupie i utrzymaniu, a jednocześnie zapewnia pełniejsze i dokładniejsze oczyszczanie, w tym bocznych i silnych korzeni. Przekonaj się o jakości oryginalnego Wurzelratte®, a my zapewnimy Ci 10-letnią gwarancję na pęknięcia i uszkodzenia ostrzy.

KLASA KOPARKI	[t]	1-2T	2-6T	5-12T	10-20T	18-30T
Model		WR20	WR60	WR120	WR200	WR300
Adaptacja Lehnhoff		MS01	MS03	MS08	MS10	MS21
Waga	[kg]	35	50	70	150	220
Wymiar A	[mm]	215	290	350	450	550
Wymiar B	[mm]	310	400	550	700	750
Wymiar C	[mm]	225	250	350	650	680
Wymiar D	[mm]	80	120	160	200	250